

# Systèmes d'emmanchement

Positionnement et pose rationnels  
d'éléments d'assemblage

**DEPRAG**  
machines unlimited



## Avantages

- **Rationalisation de votre assemblage**
- **Optimisation de votre process**
- **Débit d'alimentation élevé**
- **Ergonomique et confortable pour l'opérateur**
- **Mise en service facile**

Les opérations de pose et d'alimentation des éléments d'assemblage peuvent être réalisées de manière efficace et sûre soit manuellement, soit directement sur votre ligne d'assemblage. Nos systèmes d'emmanchement manuels et les modules d'emmanchement fixes peuvent être combinés avec un système d'alimentation de composants approprié. Ces solutions intègrent des systèmes d'emmanchement prêts à l'emploi.

Notre système d'emmanchement nous permet de vous proposer une solution clé en main, fiable et rationnelle pour votre procédé d'assemblage, notamment pour les éléments d'assemblage comme les rivets, goupilles, douilles et billes.

DEPRAG Technologie d'alimentation



## LE SYSTÈME D'EMMANCHEMENT

Les systèmes d'emmanchement DEPRAG sont composés des modules suivants :

- Système d'alimentation (bol vibrant ou chargeur à balancier)
- Dispositif d'emmanchement manuel ou module d'emmanchement fixe
- Filtre régulateur lubrificateur
- Commande électronique

Le système d'alimentation proprement dit intègre un embout à bille ou à pince adapté à votre élément d'assemblage et à votre application.

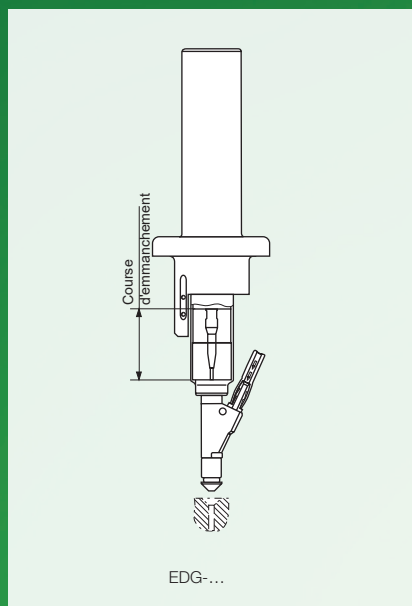

## LES DISPOSITIFS D'EMMANCHEMENT POUR APPLICATIONS MANUELLES

Les dispositifs d'emmanchement DEPRAG pour les applications manuelles se caractérisent avant tout par la forme ergonomique de la poignée et leur rendement élevé lorsqu'ils sont utilisés avec un système d'alimentation de vis approprié.

Nous proposons deux versions au choix :

### ■ Type EDG avec course d'emmanchement

Il appartient à l'opérateur d'effectuer toute la course de l'opération d'emmanchement. L'emmanchement est favorisé par l'impulsion générée par l'opérateur.

### ■ Type EDGZ avec course d'emmanchement plus course de blocage

Un vérin intégré dans le dispositif d'emmanchement effectue le mouvement de la course de blocage. La tige d'emmanchement se trouve donc directement derrière l'élément d'assemblage, lequel sort de façon fixe de l'embout à bille ou à pince. Il est donc impossible de repousser l'élément d'assemblage. L'opérateur effectue simplement une course rapide nécessaire à l'emmanchement proprement dit.

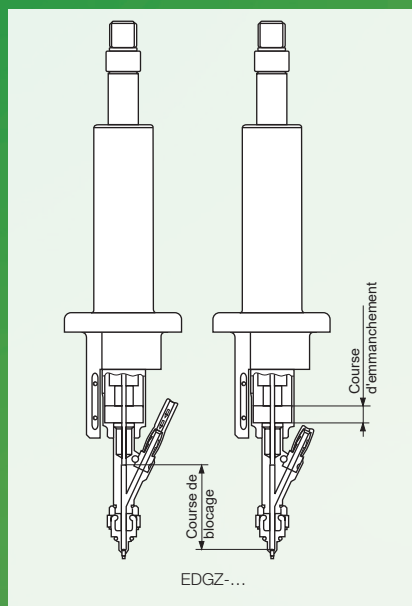

Exemples de solutions réalisées dans les applications manuelles :

- Emmanchement de goupilles élastiques à fente pour la fixation des housses de sièges d'enfants
- Montage d'embouts caoutchouc sur la face inférieure des boîtiers de téléphone
- Montage de goupilles de contact à l'intérieur des coques de téléphones mobiles
- Application de rivets métalliques pour rivetage ultérieur
- Pré-assemblage de rivets de sécurité sur les wagons de trains miniatures
- Emmanchement de rivets à expansion pour la fixation de platines sur les châssis de carters

## DONNÉES TECHNIQUES - DISPOSITIFS POUR APPLICATIONS MANUELLES

Pour rivets et goupilles d'un diamètre de tige de 1 à 8 mm et d'une longueur maximum jusqu'à 35 mm  
Pour les billes d'un diamètre jusqu'à 12 mm

Version	Type	EDG-...	EDGZ-...
Course d'emmanchement		oui	oui
Course de blocage		non	oui
Dimension maximum des pièces alimentées		En fonction du système d'alimentation requis (voir brochure D3820FR)	
Signal de réalimentation via le capteur inductif BERO		oui	oui
Raccords pneumatiques pour la course de blocage	jusqu'à 60 mm à partir de 60 mm	- -	1 (course avance/recul par ressort) 2 (course avance et course recul)
Pression de service		6.3 bar	6.3 bar

La configuration technique est réalisée en fonction des besoins du client. La commande séquentielle du système d'alimentation contrôle toute l'opération.

### Accessoires en option

Équilibre	Réf.	827678A	827678A
Accessoires spéciaux		Embout à pince avec corps d'appui / Embout à billes 2 rangées / Embouchure escamotable	

## SYSTÈMES D'EMMANCHEMENT POUR LES APPLICATIONS STATIONNAIRES

### Solution spécifique au client

Dans le cas des applications stationnaires, les mouvements d'amenée et d'emmanchement sont effectués par des vérins.

Grâce à la possibilité de contrôler d'autres caractéristiques des éléments d'assemblage au moyen de capteurs, de nombreuses applications possibles s'offrent au client.

Ainsi, en plus des rivets, goupilles, douilles et billes, des éléments asymétriques peuvent également être assemblés.

Contactez-nous !

### Exemple d'utilisation :

Alimentation de douilles filetées dans une embouchure pivotable à l'aide d'un bol vibrant. Les douilles filetées sont ensuite emmanchées à une hauteur prédéfinie.

Parallèlement aux systèmes d'emmanchement, DEPRAG vous propose également des solutions complètes avec contrôle de profondeur, contrôle de présence et de position intégrés, et jusqu'aux lignes d'assemblage les plus complexes.

Toutes les technologies clés sont issues de notre propre fabrication.

